

УТВЕРЖДЕНО:

приказом ректора

ФГБОУ ВО Южно-Уральский ГАУ

№ 62 от «25» 03 2022 г.

Ректор С.В. Черепухина



РЕГЛАМЕНТ

о конкурсном отборе

«Гранты ректора ФГБОУ ВО Южно-Уральского ГАУ по поддержке лучших молодёжных проектов в направлении "Урбанистика"»

1. Общие положения

1.1 Настоящий Регламент определяет порядок организации и проведения конкурсного отбора «Грантов ректора ФГБОУ ВО Южно-Уральского ГАУ по поддержке лучших молодежных проектов в направлении "Урбанистика"» (далее - Конкурс).

1.2. Основной целью проведения Конкурса является: создание условий для реализации оригинальных инициатив обучающихся ФГБОУ ВО Южно-Уральского ГАУ (далее Университет), осуществляющих разработку инновационных и иных проектов, способствующих эффективному развитию и повышению престижа университета.

2. Гранты ректора ФГБОУ ВО Южно-Уральского ГАУ по поддержке лучших молодежных проектов в направлении "Урбанистика"

2.1. Номинации Конкурса

2.1.1 Номинация **Ландшафтный дизайн** включает в себя разработку дизайн-проекта озеленения участка с последующей его реализацией, включающей в себя высадку растений перед главными корпусами Институты (г. Троицк, ул. Гагарина, 13, г. Челябинск пр. Ленина, 75, с. Миасское, ул. Советская, 8), рисунки 1, 2, 3.



Рисунок 1 – Главный вход института агроинженерии, г. Челябинск, пр-т Ленина, 75(1*1 м)



Рисунок 2 – Главный вход института ветеринарной медицины, г. Троицк, ул. Ю.А. Гагарина, 13

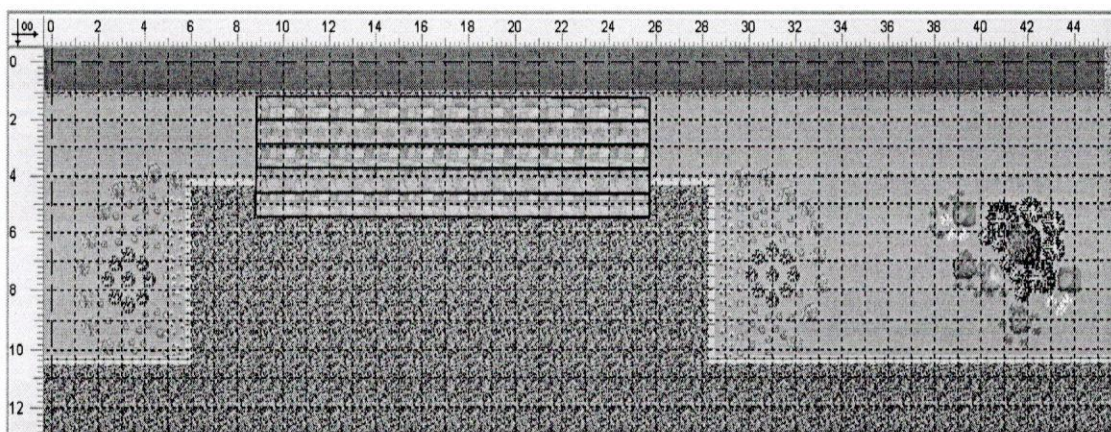

Рисунок 3 – Главный вход института агроэкологии, с. Миасское, ул. Советская, 8

Проект должен включать в себя: эскиз дизайна оформления выбранной территории, описание культур с указанием условий выращивания, смету проекта.

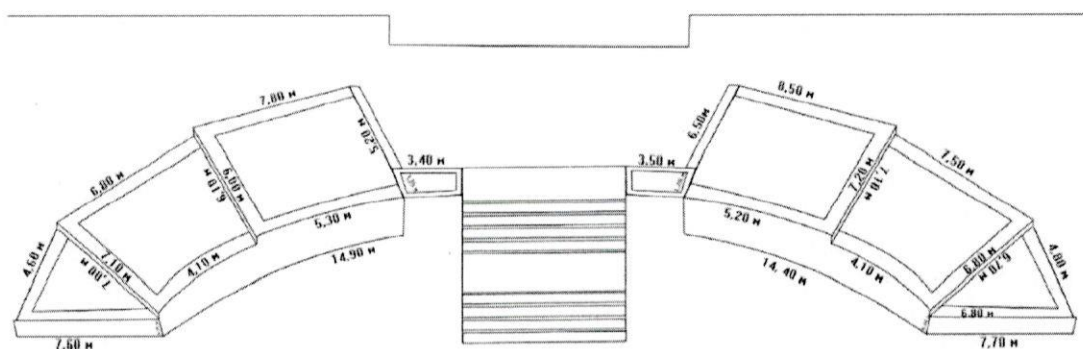
Сроки реализации:

1. подача заявок с даты утверждения регламента конкурса приказом ректора по 15.04.2022 г.;
2. заседание комиссии по определению победителей конкурса не позднее 29.04;
3. реализация проекта с соблюдением условий выращивания культур, но не позднее 09.06.2022 г.

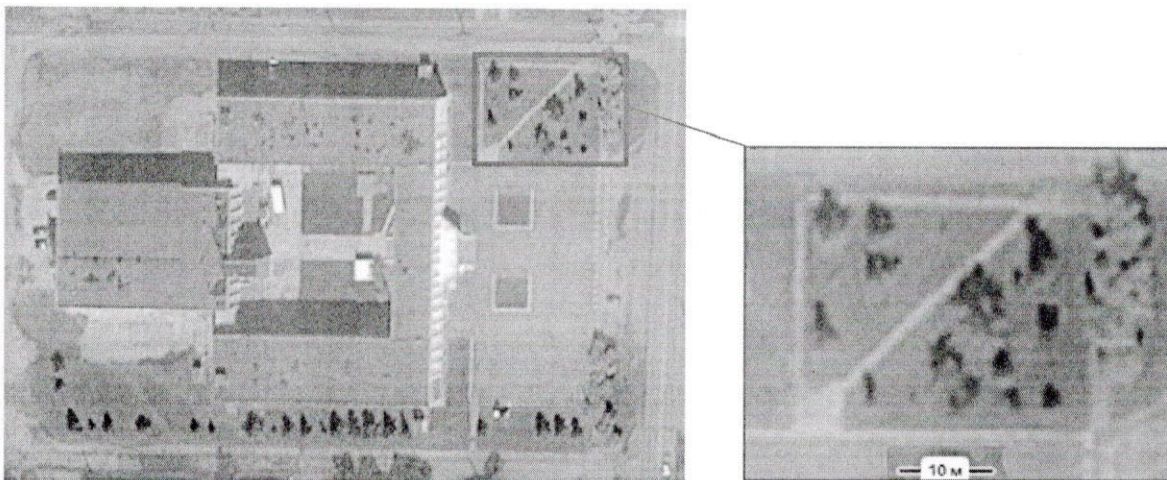
2.1.2 Номинация **Арт-объект** включает в себя разработку эскиза граффити с последующим нанесением на стены внутри Институтов, в месте, согласованном с директорами Институтов.

Проект должен включать эскиз дизайна оформления выбранной площади, смету проекта.

Сроки реализации:

1. подача заявок с даты утверждения регламента конкурса приказом ректора по 15.04.2022 г.;
2. заседание комиссии по определению победителей конкурса не позднее 29.04;
3. реализация проекта до 09.06.2022 г.

3. Организаторы и участники Конкурса

3.1 Участниками Конкурса могут быть все обучающиеся Университета.

3.2 Для конкурсного отбора претендентов, на основании приказа ректора формируется конкурсная комиссия, в состав конкурсной комиссии должны входить проректор по финансовой и экономической работе, проректор по административно-хозяйственной работе, директора Институтов, а также представители обучающихся.

3.3 Решение конкурсной комиссии утверждается приказом ректора.

3.4 К участию в конкурсе и рассмотрению допускаются заявки, подписанные участником конкурса и руководителем конкурсного проекта.

3.5 Руководителем проекта должен быть представитель из числа профессорско-преподавательского состава Университета. Руководитель несет ответственность за реализацию проекта и предоставление документации в соответствии с заявкой.

4. Порядок приема и рассмотрения заявок

4.1 Заявка на участие в Конкурсе подаются заявителями в соответствии с прилагаемой формой (Приложение 1) в директораты заместителям директоров Институтов по воспитательной и проектной деятельности.

4.2 Один человек может подавать заявки по всем номинациям Конкурса и разрабатывать проекты для всех Институтов. Но не более одного проекта в одной номинации для одного Института.

4.3 Заместители директоров Институтов по воспитательной и проектной деятельности совместно с отделом по воспитательной работе проводят следующие мероприятия:

- осуществляют сбор заявок и конкурсных материалов;
- консультируют участников Конкурса по вопросам подготовки и заполнения конкурсной документации;
- осуществляют передачу материалов в конкурсную комиссию.

4.5 Конкурсная комиссия подводит итоги конкурса, оформляет свое решение в виде протокола заседания и представляет его для утверждения ректору не позднее 29.04.2022 г.

4.6 Конкурсный отбор проводится в два этапа.

Первый этап с 18.04.2022 г. по 20.04. 2022 г. – заочный, на котором конкурсная комиссия принимает решение о допуске конкурсантов до очного тура.

Второй этап с 21.04.2022 г. по 26.04.2022 г. – очный (допускается проведение защиты с помощью видеоконференцсвязи), в рамках которого отбор победителей осуществляется в форме публичной защиты проекта. В ходе очного этапа каждый из членов комиссии, присутствующих на заседании, осуществляет оценку рассматриваемого проекта в соответствии с приведенными ниже критериями. Итоговая оценка по каждому проекту формируется как среднеарифметическая между результатами оценки членов комиссии.

4.7 Победители в номинациях, отраженных в разделе 2.1 настоящего Регламента, выявляются по наибольшей сумме набранных баллов. В случае равенства баллов победитель выбирается путем голосования членов конкурсной комиссии.

4.8 Если на конкурс не представлены качественные проекты, организаторы конкурса вправе не финансировать ни один из представленных по направлению проектов.

5. Критерии оценки конкурсных материалов

5.1 Конкурсный отбор лучших проектов проводится на основании презентации участника критериям отбора

5.1.1 Критерии отбора проектов в Номинации **Ландшафтный дизайн**

- определение объемно-пространственной структуры насаждений и обеспечение визуально-композиционной связи участков озеленения;
- соответствие условий выращивания выбранных культур особенностям микроклимата территории;
- учитывать особенности микроклимата территории;
- наличие творческого подхода к реализации проекта;
- обоснованность запрашиваемых средств;
- возможность практической реализации проекта (возможность реализации проекта в последующие годы);
- профессиональный уровень исполнителей проекта.

5.1.2 Критерии отбора проектов в Номинации **Арт-объект**

- современность, яркость, динамичность;
- креативность, эмоциональное воздействие;
- наличие основной идеи, смысловой интеграции в концепцию института;
- наличие творческого подхода к реализации проекта;

- обоснованность запрашиваемых средств;
- профессиональный уровень исполнителей проекта.

5.2 По каждому из критериев, отраженных в пункте 5.1 настоящего Регламента, возможное число баллов варьируется от 0 до 2.

- представленный проект не соответствует критерию – 0 баллов;
- проект частично соответствует критерию, требует дополнения – 1 балл;
- проект полностью соответствует критерию – 2 балла.

6. Подведение итогов конкурса

6.1. Победители конкурсного отбора объявляются приказом ректора.

За участие в конкурсе каждый конкурсант, прошедший в очный тур, награждается сертификатом участника.

6.2 Количество победителей конкурсного отбора на грант ректора определяется решением Конкурсной комиссии, оформляется в виде протокола заседания.

6.3 Размер каждого гранта утверждается решением Конкурсной комиссии, согласовывается проректором по финансовой и экономической работе с учетом финансовой возможности университета. Финансирование отобранных проектов осуществляется не позднее 10 календарных дней после подведения итогов конкурса.

6.4 Победитель конкурсного отбора должен представить результаты своей проектной работы в виде законченной работы не позднее 01.06.2022 г. Сведения об отчётности представлены в Приложении 2.

6.5 Проведение Конкурса и его результаты освещаются на официальном сайте Университета.

7. Заключительные положения

7.1 Настоящий Регламент принимается, изменяется и дополняется на основании решения ректората и утверждается ректором университета.

7.2 С началом действия настоящего Регламента, а также при изменении или отмене Регламента, ранее предоставленные гранты ректора действуют до окончания срока, на который были предоставлены, с соблюдением всех условий получения гранта.

7.3 Настоящий регламент вступает в силу со дня его утверждения, и публикуется на информационных ресурсах, в том числе на официальном сайте Университета.

Заявка на участие в конкурсе

Номинация						
Название проекта						
Руководитель проекта						
Оргкомитет проекта		<i>Ф.И.О. автора проекта</i>				
		<i>Группа, институт</i>				
		<i>Мобильный телефон</i>				
		<i>Адрес электронной почты</i>				
География проекта						
		<i>Институт, на который распространяется проект</i>				
Срок реализации проекта		<i>продолжительность проекта (в месяцах)</i>				
		<i>Начало реализации проекта (день, месяц, год)</i>				
		<i>Окончание реализации проекта (день, месяц, год)</i>				
1.Краткая аннотация						
2.Актуальность проекта для молодёжи						
3. Основная цель проекта						
4. Задачи проекта						
5. Методы реализации проекта		<i>(описание методов реализации проекта, ведущих к решению поставленных задач)</i>				
6. Календарный план реализации проекта <i>(последовательное перечисление основных мероприятий проекта с приведением количественных показателей и периодов их осуществления)</i>						
№	Мероприятие	Сроки (дд.мм.гг)		Количественные показатели реализации		
7. Ожидаемые результаты <i>(Описание позитивных изменений, которые произойдут в результате реализации проекта по его завершению и в долгосрочной перспективе)</i>						
8. Смета расходов						
№	Статья расходов	Ед. изм	Стоимость (ед.), руб	Кол-во единиц	Сумма, руб.	Обоснование
9. Эскиз проекта <i>(изображение планируемой конечного результата)</i>						

Обучающийся

_____ (подпись, ФИО)

Руководитель

_____ (подпись, ФИО)

Отчетность победителя конкурса по реализации денежных средств

1) Документы, подтверждающие расходование средств гранта. Копии документов, прилагаемых к отчету, должны содержать полную и исчерпывающую информацию о расходовании средств гранта за отчетный период. Каждый первичный учетный документ должен в обязательном порядке содержать:

- описание того, что сделано в рамках проекта;
- реальные качественные и количественные показатели;
- соответствие реализованного проекта заявке на участие в конкурсе;
- авторская оценка того, насколько реализован проект;
- фото- и видеоматериалы.

ЛИСТ СОГЛАСОВАНИЯ

Разработчик – начальник
отдела по воспитательной работе

Е.А. Лещенко
«22» 03 2022г.

СОГЛАСОВАНО

Проректор по учебной
и воспитательной работе

С.А. Чичиланова
«22» 03 2022г.

Проректор по финансовой и
экономической работе

Т.В. Шин
«22» 03 2022г.

Проректор по административно-
хозяйственной работе

С.Ю. Кузьмин
«22» 03 2022г.

Директор Института агроинженерии

С.Д.Шепелев
«22» 03 2022г.

Директор Института ветеринарной медицины

С.В.Кабатов
«22» 03 2022г.

Директор Института агроэкологии - филиал

Е.А. Минаев
«22» 03 2022г.

Председатель Совета обучающихся
ФГБОУ ВО Южно-Уральский ГАУ

А.И. Русинов
«22» 03 2022г.

Председатель первичной профсоюзной
организации студентов и аспирантов

Л.П.Асчерова
«22» 03 2022г.

Начальник юридического отдела

А.Г. Комольцева
«22» 03 2022г.